

СТАНДАРТНАЯ КОМПЛЕКТАЦИЯ

Кабина по стандарту ISO

Всепогодная стальная кабина с обзором 360°
Окна из небьющегося стекла
Подъемный стеклоочиститель ветрового стекла
Сдвигающееся складное переднее стекло
Сдвигающееся боковое стекло (левое)
Запирающаяся дверь
Система обогрева и охлаждения
Отсек для хранения и пепельница
Стальная крышка верхнего люка
Радио / USB плеер
Штепсельная розетка на 12 вольт (преобразователь постоянного тока с 24 В на 12 В)

Автоматизированная система оптимизации мощности (новая система CAPO)

3 режима нагрузки, 2 режима работы, пользовательский режим
Системы автоматического и однонопочного управления снижением оборотов двигателя
Система автоматического прогрева
Автоматическая система предотвращения перегрева

Автоматический климат-контроль

Кондиционер и обогреватель
Стеклообогреватель

Система самодиагностики

Средство облегчения пуска двигателя (подогреватель впускного воздуха) в холодную погоду

Централизованный контроль

ЖК дисплей
Тахометр или счетчик пробега/спидометр
Часы
Стрелочные приборы
Указатель уровня топлива
Указатель температуры охлаждающей жидкости двигателя
Указатель температуры гидравлического масла
Предупреждающие сигналы
Проверка двигателя
Ошибка связи
Низкое напряжение батареи
Засорение воздухоочистителя
Индикаторы
Максимальная мощность
Низкая скорость / высокая скорость
Нагреватель топлива
Автоматическая регулировка оборотов холостого хода

Замки двери и кабины, централизованный замок

Два наружных зеркала заднего вида

Полностью регулируемое кресло с подвеской и ремнем безопасности

Скользящий джойстик контура управления

Четыре передние фары рабочего освещения

Электрический звуковой сигнал

Аккумуляторные батареи (2 x 12 В x 100 А-ч)

Главный переключатель аккумулятора

Съемный сетчатый фильтр для охладителя

Автоматический тормоз поворотной платформы

Съемный расширительный бачок

Фильтр предварительной очистки топлива с нагревателем топлива

Система удержания стрелы

Система удержания рукояти

Гидроаккумулятор для опускания рабочего оборудования

Электрический датчик

Защита нижней рамы (основная)

Шины - двойные (10,00-20-14PR)

Сигнализация во время движения

ОБОРУДОВАНИЕ, ПОСТАВЛЯЕМОЕ ПО ЗАКАЗУ

Заправочный насос (35 л/мин)

Лампа маячка

Комплект соединений трубопроводов одностороннего действия (гидромолот и т.п.)

Комплект соединений трубопроводов двустороннего действия (грейферный ковш и т.п.)

Быстрый соединитель

Стрелы

5,65 м, 18' 6"

Рукояти

2,0 м, 6' 7"

2,4 м, 7' 10"

2,92 м, 9' 7"

Устройства FOG/FOPS кабины (ISO/DIS 10262)

FOPS (защита кабины оператора от падающих предметов)

FOG (защита от падающих предметов)

Климат-контроль

Только кондиционер

Только обогреватель

Передняя защита кабины - проволочная сетка

Фары кабины

Защита от дождя переднего окна кабины

Солнцезащитный козырек

Ходовая тележка

Передняя и задняя выносная опора

Защита нижней рамы (дополнительная)

Комплект инструментов

Костюм оператора

Камера заднего вида

Кресло

Кресло на механической подвеске с подогревом

Шины - двойные (10,00 - 20 монолитные)

Крылья (брызговики)

Hi-mate (система удаленного управления)

* Состав стандартной и дополнительной комплектации может меняться. Для дополнительной информации свяжитесь с дилером компании Hyundai. Машина может изменяться в соответствии с международными стандартами.

* Фотография может содержать принадлежности и дополнительное оборудование, которые не поставляются в вашем регионе.

* Материалы и технические характеристики могут изменяться без предварительного уведомления.

* Все английские единицы измерения округлены до ближайшего фунта или дюйма.

ПОЖАЛУЙСТА, СВЯЖИТЕСЬ

HYUNDAI HEAVY INDUSTRIES CO., LTD. **CONSTRUCTION EQUIPMENT**

Head Office (Sales Office)

1000 BANGEOJINSUNHWAN-DORO, DONG-GU, ULSAN, 682-792, KOREA TEL: (82)52-203-9725 FAX: (82)52-202-7720

Americas Operation: Hyundai Construction Equipment Americas, Inc.

6100 ATLANTIC BOULEVARD NORCROSS GA 30071 U.S.A TEL: (1)847-678-823-7802 FAX: (1)847-678-823-7778

Europe Operation: Hyundai Heavy Industries Europe N.V.

VOSSENDAAL 11, 2440 GEEL, BELGIUM TEL: (32) 14-56-2200 FAX: (32) 14-59-3405

India Operation: Hyundai Construction Equipment India Pvt., Ltd.

PLOT NO.A-2, CHAKAN INDUSTRIAL AREA, VILL.- KHALUMBRE. TALUK.- KHED., DIST.- PUNE 410 501, INDIA
TEL: (91) 21-3530-1700 FAX: (91) 21-3530-1712

Мы построим лучшее будущее

Robex 210W-9S

с установленным двигателем по нормам Tier 2



*Фотография может включать дополнительное оборудование

Гордость во время работы

Компания Hyundai Heavy Industries прилагает все усилия для создания новейшего оборудования для перемещения грунта, обладающего максимальными характеристиками, большей точностью, преимуществами универсальной машины и проверенным качеством. Вы можете гордиться тем, что работаете с Hyundai!



Robex 210w-9s

Обзор машины

Технология двигателя

Проверенный и надежный, экономичный двигатель Mitsubishi Tier II B5.9-C
Низкий уровень шума / функция автоматического прогрева двигателя / функция предотвращения повторного запуска

Улучшения в гидравлической системе

Новое запатентованное гидравлическое управление для улучшения управляемости / усовершенствованная конструкция гидрораспределителя для повышения эффективности и более плавной работы / новая система автоматической стрелы и приоритета поворота для оптимальной скорости / новая функция автоматического форсирования мощности для получения дополнительной мощности при необходимости / усовершенствованная система возобновления потока при складывании рукояти и опускании стрелы для повышения скорости и эффективности

Отсек насоса

Современные, мощные, надежные рядные аксиально-поршневые насосы с объемным регулированием, спроектированные компанией Kawasaki
Новый компактный блок соленоидов, оснащенный 3 соленоидными клапанами, 1 клапаном EPPR, 1 аккумулятором обратного клапана и сигнальным фильтром – управляет защитной блокировкой, форсированием мощности, возобновлением потока при складывании рукояти, приоритетом стрелы (управление клапаном логики поворота)
Дистанционно монтируемые фильтры топлива, моторного масла и сливной фильтр картера обеспечивают максимальное удобство во время обслуживания

Шасси

Рама шасси для тяжелых условий эксплуатации с двухступенчатой коробкой передач с силовым переключением
Привод и мосты для тяжелых условий эксплуатации / Качание переднего моста на +/- 7 градусов с блокировкой суппорта
Дисковые маслпогруженные тормоза (передние и задние) / Автоматический стояночный тормоз – приводится в действие пружиной, отпускается гидравлически

Усовершенствованная рулевая колонка

Тонкопрофильная рулевая колонка с возможностью выдвижения на 60 мм и подъема на 30 градусов

Усовершенствованная кабина оператора

Улучшенный обзор

Увеличенная кабина с улучшенным обзором
Увеличенное стекло с правой стороны, теперь цельное, обеспечивающее улучшенный обзор справа
Окна из небьющегося стекла со всех сторон - более дешевые (чем поликарбонат) и не подверженные появлению царапин или помутнению
Уменьшенный стык переднего стекла для улучшения обзора оператора

Улучшенная конструкция кабины

Новая трубчатая конструкция кабины обеспечивает повышенную безопасность оператора, защиту и надежность
Новый механизм открывания/закрывания окон, в конструкции которого предусмотрены вспомогательные трос и пружина и освобождение с помощью одной защелки

Улучшенное подвесное сиденье / консоль

Эргономические джойстики с дополнительными кнопками управления для использования приспособления.
Регулируемые подлокотники - поверните поворотный переключатель, чтобы поднять или опустить их для достижения оптимального комфорта

Современная приборная группа с 7-дюймовым экраном

Новый цветной ЖК дисплей с легко читаемыми цифровыми указателями для температуры гидравлического масла, температуры воды и топлива. Упрощенная конструкция облегчает проведение регулировки и диагностики. Также предусмотрены новые усовершенствованные функции, например, камера заднего вида встроена в монитор
3 режима нагрузки : (P) Мощный, (S) Стандартный, (E) Экономный, 2 режима работы : Копка и использование приспособления, (U) пользовательский режим на усмотрение оператора
Усовершенствованные функции самодиагностики с использованием GPS / спутниковой технологии
Теперь на приборной группе можно выбирать подачу одного или двух насосов для дополнительного приспособления
Новая противобушная система с функцией защиты паролем
Скорость подъема стрелы и возобновления потока рукояти выбирается с помощью монитора
Теперь доступно автоматическое форсирование мощности – выбираемое (вкл/выкл) с помощью монитора
Мощная система кондиционирования и обогрева с автоматическим климат-контролем, на 20% больше тепла и объема воздуха, чем на 7 серии!
Hi-Mate (система удаленного управления) функционирует с помощью GPS/спутниковой технологии, обеспечивая таким образом улучшенное обслуживание и поддержку клиентов.

*Фотография может включать дополнительное оборудование

Преимущества

Управление серией 9S настраивается индивидуально под каждого оператора. Операторы могут полностью настраивать свое рабочее окружение и параметры в соответствии со своими индивидуальными потребностями.



*Фотография может включать дополнительное оборудование



Широкая кабина с великолепным обзором

Кабина была заново спроектирована с целью обеспечения большего пространства, более широкого поля зрения и повышенного комфорта оператора. Особое внимание было уделено чистому, просторному и удобному интерьеру с достаточным обзором пространства вокруг машины и выполняемой работы. Такое хорошо сбалансированное сочетание мельчайших деталей обеспечивает оператору идеальное положение для безопасного и надежного выполнения работы.

Комфорт оператора

В кабине серии 9S вы можете легко регулировать настройки сиденья, консоли и подлокотника, чтобы они наилучшим образом соответствовали вашим личным параметрам работы. Положение сиденья и консоли можно устанавливать одновременно и отдельно друг от друга. Улучшенные функции выдвижения и наклона рулевого колеса обеспечивают оператору более удобный доступ в кабину. Полностью автоматическая мощная система кондиционирования поддерживает постоянную предпочтительную температуру.



Уменьшение стресса

Работа представляет собой достаточно большой стресс. Поэтому рабочее окружение не должно создавать стресс. Серия Hyundai 9S обеспечивает улучшенные удобства, дополнительное пространство и комфортабельное сиденье, что позволяет свести к минимуму стресс для оператора. Мощная система климат-контроля обеспечивает оператору оптимальный выбор температуры воздуха. Современная аудиосистема с USB плеером, AM/FM стереоприемником идеально подходит для прослушивания любимой музыки.



Оператор - Удобная приборная группа

Современная новая приборная группа с 7-дюймовым широким цветным ЖК экраном и переключателем с фиксацией положения позволяет оператору выбирать персональные параметры машины. Выбор режима нагрузки и работы, самодиагностика, дополнительная камера заднего вида, контрольные перечни обслуживания, безопасность пуска машины и видеofункции были интегрированы в приборную группу с целью сделать машину более универсальной, а работу оператора более продуктивной.



Точность

Инновационные технологии гидравлической системы делают управление экскаватором серии 9S быстрым, легким и простым.



*Фотография может включать дополнительное оборудование

Автоматизированная система управления мощностью

Мощность двигателя и гидравлической системы сливаются вместе благодаря современной системе SAPO (автоматизированной системе оптимизации мощности), обеспечивая выполнение работы. Оператор может одним касанием кнопки установить собственные параметры для приоритета стрелы или поворота, выбора режима нагрузки и дополнительных рабочих инструментов.

Система SAPO также обеспечивает полную самодиагностику и цифровые указатели для важной информации, например, температуры гидравлического масла, температуры воды и уровня топлива. Эта система взаимодействует с множеством датчиков, расположенных в гидравлической системе, а также гидравлическом контуре.

Режим нагрузки

В режиме P (Power Max) достигается максимальная скорость и мощность машины для повышения производительности. Режим S (Standard) обеспечивает уменьшенные, фиксированные обороты двигателя для достижения оптимальной производительности и повышения экономии топлива. Для максимальной экономии топлива и улучшения управления режим E (Economy) обеспечивает точно рассчитанную мощность в зависимости от нагрузки. Эти три уникальных режима нагрузки предоставляют оператору возможность выбора мощности, скорости и экономии топлива.

Режим работы

Режим работы позволяет оператору выбирать подачу мощности к отдельным приспособлениям, например, гидроразбивателю или приспособлениям с двусторонним потоком, например, дробилке. Индивидуальные установки потока для каждого приспособления можно запрограммировать с приборной группы.

Пользовательский режим

Некоторые работы требуют более точных установок машины. С помощью универсального пользовательского режима U (User) оператор может настраивать обороты двигателя, выходную мощность насоса, обороты холостого хода и другие установки машины для выполнения работы.

Улучшенная гидравлическая система



Для достижения оптимальной точности компания Hyundai переработала конструкцию гидравлической системы, обеспечив оператора возможностями сверхточного касания и улучшенной управляемости. Улучшенное управление подачей насоса уменьшает подачу, когда органы управления не используются, что позволяет свести к минимуму расход топлива.

Усовершенствованные золотниковые клапаны в гидрораспределителе рассчитаны на обеспечение более точной подачи к каждому механизму с меньшими потерями.

Усовершенствованные гидравлические клапаны, созданные с высочайшей точностью поршневые насосы с объемным регулированием, точные органы управления и расширенные

функции движения делают легкой работу любого оператора серии 9S. В перечень усовершенствованных функций входят возобновление потока при складывании рукояти и опускании стрелы, усовершенствованная технология гидрораспределителя и инновационная система автоматического приоритета стрелы и поворота для достижения оптимальной производительности в любой области применения.

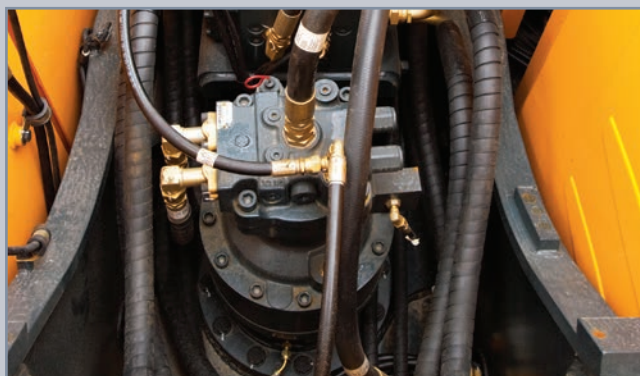

Автоматический приоритет стрелы-поворота

Эта интеллектуальная функция автоматически и непрерывно следит за поддержанием идеального баланса гидравлической подачи для перемещения стрелы и поворота машины. Усовершенствованная система SAPO контролирует гидравлическую систему и регулирует ее параметры для достижения максимальных характеристик и производительности.

Характеристики

Серия 9S спроектирована для достижения максимальных характеристик, обеспечивая продуктивную работу оператора.



*Фотография может включать дополнительное оборудование

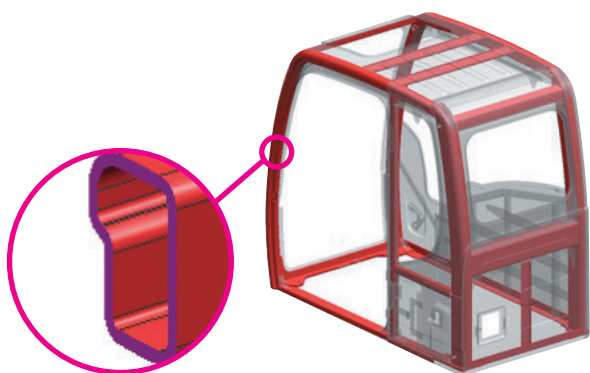

Прочность конструкции

Конструкция кабины серии 9S выполнена из более прочного, но одновременно более тонкого профиля, что обеспечивает повышенную безопасность и улучшенный обзор. Цельносварная конструкция из ненапряженной, высокопрочной стали образует прочную, более надежную и низкую раму. Прочность конструкции была испытана с помощью метода конечных элементов (FEM) и испытаний на проверку длительности срока службы.



Увеличенная долговечность

Экскаваторы серии 9S оснащены пружинами из нержавеющей стали для защиты шлангов от внешних повреждений. Как отвал, так и выносная опора оснащены дополнительной защитой цилиндров.

Новая и усовершенствованная система движения

Во время отсутствия движения в режиме работы доступна новая система автоматической блокировки суппорта, повышающая безопасность работы.



ДВИГАТЕЛЬ CUMMINS B5.9-C

Конструкция двигателя Cummins B5.9-C содержит на 40% меньше деталей, чем у конкурентов. Это означает снижение вероятности отказа двигателя, когда он больше всего нужен. Это также означает меньшее количество запасных частей, которые необходимо иметь в запасе. Ремонт упрощен благодаря тому, что для обслуживания не требуются специальные инструменты. Масса машины уменьшена без ущерба для прочности.

Двигатель B5.9-C способен достичь стандартов выбросов без электронного управления двигателем. Вы получаете надежную силовую установку, соответствующую экологическим нормам, не переплачивая за ненужную технологическую сложность.

Рентабельность

Серия 9S спроектирована для достижения максимальной рентабельности благодаря повышенной эффективности, использованию усовершенствованных служебных функций и компонентов с увеличенным сроком службы.



*Фотография может включать дополнительное оборудование

Эффективность использования топлива

Экскаваторы серии 9S созданы чрезвычайно эффективными в плане использования топлива. Такие усовершенствования, как трехступенчатая система снижения оборотов двигателя и новый экономный режим помогают экономить топливо и уменьшить воздействие на окружающую среду.



Hi-mate (система удаленного управления)

Hi-mate, разработанная компанией Hyundai система удаленного управления, обеспечивает операторов и обслуживающий персонал дилера наиболее важной информацией для обслуживания и диагностики машины с любого компьютера, имеющего доступ в Интернет. Пользователи могут видеть местоположение машины на цифровой карте и устанавливать границы работы машины, что снижает потребность в многочисленных вызовах технической помощи. Система Hi-mate экономит время и деньги владельца и дилера, предлагая профилактическое обслуживание и снижая время простоя машины.

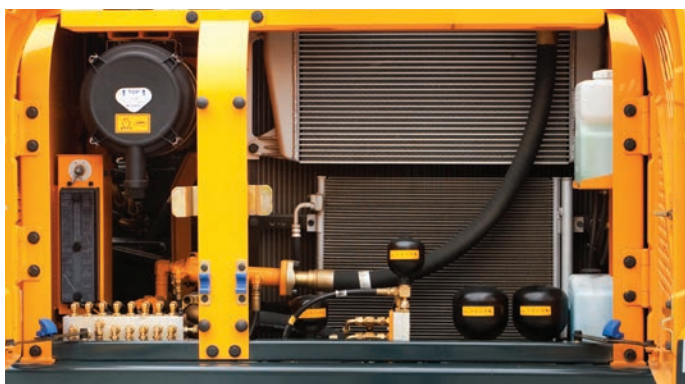

Легкий доступ

Доступ с уровня земли к фильтрам, масленкам, предохранителям, компьютерным компонентам машины, а также широко открываемые отсеки делают сервисное обслуживание на серии 9S более удобным.



Увеличенный срок службы компонентов

Экскаваторы серии 9S были спроектированы с втулками, рассчитанными на длительные интервалы смазки (250 ч) и полимерными прокладками (устойчивыми к износу, снижающими уровень шума), гидравлическими фильтрами с увеличенным сроком службы (1000 ч), гидравлическим маслом с длительным сроком службы (5000 ч), более эффективными системами охлаждения и интегрированными системами предварительного нагрева, что увеличивает интервалы между сервисными обслуживаниями, сводит к минимуму эксплуатационные расходы и снижает время простоя машины.

Технические характеристики

ДВИГАТЕЛЬ

МОДЕЛЬ	CUMMINS B5.9-C		
Тип	Шестицилиндровый однорядный четырехтактный дизель с водяным охлаждением с непосредственным впрыском и турбонаддувом с охлаждением нагнетаемого воздуха и низким уровнем выбросов		
Номинальная мощность на маховике	SAE	J1995 (брутто)	178 л.с. (133 кВт)/ 2000 об/мин
		J1349 (нетто)	163 л.с. (121 кВт)/ 2000 об/мин
	DIN	6271/1 (брутто)	180 л.с. (133 кВт)/ 2000 об/мин
		6271/1 (нетто)	165 л.с. (121 кВт)/ 2000 об/мин
Макс. крутящий момент	72,2 кгс·м при (522 lbf.ft) at 1500 об/мин		
Диаметр цилиндра X ход поршня	102 x 120 мм (4" x 4,7")		
Рабочий объем	5880 см ³ (359 in ³)		
Аккумуляторные батареи	2 x 12 В x 100 А·Ч		
Пусковой двигатель	24 В - 4,5 кВт		
Генератор	24 В - 70 А		

ГИДРАВЛИЧЕСКАЯ СИСТЕМА

ГЛАВНЫЙ НАСОС	
Тип	Два поршневых насоса переменной производительности
Номинальная подача	2 X 215 л / мин (56,8 US gpm/47,3 UK gpm)
Дополнительный насос для контура управления	Шестеренчатый насос

Насосная система с дифференциальным измерительным контуром и экономией топлива.

ГИДРОМОТОРЫ	
Механизм хода	Двухскоростной аксиально-поршневой гидромотор с тормозным клапаном и стояночным тормозом
Механизм поворота	Аксиально-поршневой мотор с автоматическим ормозом

НАСТРОЙКИ ПРЕДОХРАНИТЕЛЬНОГО КЛАПАНА	
Контур рабочих органов	350 кгс/см ² (4980 psi)
Механизм хода	380 кгс/см ² (5400 psi)
Форсирование мощности (стрела, рукоять, ковш)	380 кгс/см ² (5400 psi)
Контур управления поворотом платформы	265 кгс/см ² (3770 psi)
Контур управления	40 кгс/см ² (570 psi)
Клапан обслуживания	Установлен

ГИДРОЦИЛИНДРЫ	
К-во цилиндров - диаметр цилиндра X ход поршня	Стрела: 2-120 x 1290 мм (4,7" x 50,8")
	Рукоять: 1-140 x 1510 мм (5,5" x 59,4")
	Ковш: 1-120 x 1005 мм (4,7" x 41,5")
	Экскаватор: 2-125 x 222 мм (4,9" x 8,7")
Выносная опора: 2-130 x 427 мм (5,1" x 16,8")	

ПРИВОДЫ И ТОРМОЗА

Гидростатический привод на 4 колеса. Трансмиссия с винтовой зубчатой передачей с постоянным зацеплением обеспечивает 2 передачи для движения вперед и движения назад.

Макс. тяга на сцепке	11100 кгс (24470 lbf)	
Скорость хода	1-ая	8,7 км/ч (5,4 mph)
	2-я	30 км/ч (18,6 mph)
Преодолеваемый подъем	31,5° (61 %)	

Стояночный тормоз : Независимый двойной тормоз, полностью гидравлический усилитель переднего и заднего моста.

- Отпускаемый с помощью пружины и приводимый в действие гидравлические многодисковые маслопогруженные тормоза.

- Трансмиссия автоматически блокируется в нейтральном положении.

УПРАВЛЕНИЕ

Джойстики и педали со съемными рычагами, благодаря давлению в контуре управления, практически не требуют усилий и не утомляют оператора.

Органы управления	Два джойстика с одним рычагом безопасности (левый): поворот и рукоять, (правый): стрела и ковш (ISO)
Дроссельная заслонка двигателя	Электрически управляемая, поворотный переключатель

МОСТЫ И КОЛЕСА

Передний мост с полностью разгруженными полуосями опирается на центральный суппорт для обеспечения качания. Он может блокироваться с помощью цилиндров блокировки качания. Задний мост крепится к нижней части шасси.

Шины	10,00-20-14PR, двойные (с камерой)
(по заказу)	10,00-20, двойные (монолитные)

СИСТЕМА ПОВОРОТА ПЛАТФОРМЫ

Гидромотор привода поворота	Аксиально-поршневой гидромотор постоянного рабочего объема
Редуктор поворота	Планетарный редуктор
Смазка подшипника поворота	Тавотница
Тормоз поворота платформы	Многодисковый, маслопогруженный
Скорость поворота	10,5 об/мин

РУЛЕВОЕ УПРАВЛЕНИЕ

Система рулевого управления типа Orbitrol с гидравлическим усилением задействуется на передних колесах с помощью цилиндров управления поворотом.

Мин. радиус поворота	6690 мм(21' 11")
----------------------	------------------

ОБЪЕМ ОХЛАЖДАЮЩЕЙ ЖИДКОСТИ И СМАЗКИ

Повторное заполнение	литр	галлон США	галлон Великобритании	
Топливный бак	310,0	81,9	68,2	
Охлаждающая жидкость двигателя	35,0	9,2	7,7	
Моторное масло	14,2	3,8	3,1	
Механизм поворотной платформы - трансмиссионное масло	5,0	1,3	1,1	
Axle	Front	14,6	3,9	3,2
	Rear	18,1	4,8	4,0
Hydraulic system (including tank)	340,0	89,8	74,8	
Hydraulic tank	165,0	43,6	36,3	

ХОДОВАЯ ТЕЛЕЖКА

Усиленная рама коробчатого сечения полностью сварная, ненапряженная. Доступны бульдозерный отвал и выносные опоры. Подвесная конструкция.

Бульдозерный отвал	Очень полезное дополнение для выполнения выравнивания, засыпки выкопанной земли или очистки.
Выносная опора	Предназначена для макс. устойчивости во время копки и подъема. Может устанавливаться спереди/или сзади.

ЭКСПЛУАТАЦИОННАЯ МАССА (ПРИБЛИЗИТЕЛЬНО)

В эксплуатационную массу входит стрела 5650 мм, рукоять 2920 мм, ковш обратной лопаты горкой по SAE 0,80 м³, смазочные материалы, охлаждающая жидкость, полный топливный бак, гидробак и стандартное оборудование.

МАССА ОСНОВНЫХ КОМПОНЕНТОВ	
Поворотная платформа	5240 кг (11550 lb)
Стрела (с гидроцилиндром рукояти)	1790 кг (3950 lb)
Рукоять (с гидроцилиндром ковша)	1095 кг (2410 lb)

ЭКСПЛУАТАЦИОННАЯ МАССА	
Передняя выносная опора и задний отвал	20500 кг (45190 lb)
Четыре выносных опоры	20600 кг (45420 lb)
Передний отвал и задняя выносная опора	20600 кг (45420 lb)

КОВШИ

Все ковши являются цельносварными и изготовлены из высокопрочной стали.



0,51 (0,67)



0,80 (1,05)
0,92 (1,20)



1,10 (1,44)
1,20 (1,57)

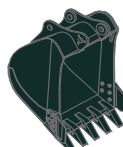

1,34 (1,75)



◆ 0,74 (0,97)
◆ 0,90 (1,18)
◆ 1,05 (1,37)



◎ 0,87 (1,14)

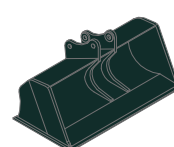

■ 0,75 (0,98)

С горкой по SAE м³ (yd³)

Вместимость м ³ (yd ³)		Width мм (in)		Масса кг (lb)	Рекомендации мм (ft-in)		
SAE с горкой	CECE с горкой	Без боковых режущих кромок	С боковыми режущими кромками		5650 (18' 6") Моноблочная стрела		
				2000 (6' 7") Рукость	2400 (7' 10") Рукость	2920 (9' 7") Рукость	
0,51(0,67)	0,45(0,59)	700(27,6)	820(32,3)	570(1260)	●	●	●
0,80(1,05)	0,70(0,92)	1000(39,4)	1120(44,1)	700(1540)	●	●	●
0,87(1,14)	0,75(0,98)	1090(42,9)	1210(47,6)	740(1630)	●	●	●
0,92(1,20)	0,80(1,05)	1150(45,3)	1270(50,0)	770(1700)	●	●	■
1,10(1,44)	0,96(1,26)	1320(52,0)	1440(56,7)	830(1830)	●	■	▲
1,20(1,57)	1,00(1,31)	1400(55,1)	1520(59,8)	850(1870)	●	■	—
1,34(1,75)	1,15(1,50)	1550(61,0)	1670(65,7)	920(2030)	■	▲	—
◆ 0,74(0,97)	0,65(0,85)	985(38,8)	-	770(1700)	●	●	●
◆ 0,90(1,18)	0,80(1,05)	1070(42,1)	-	810(1790)	●	●	■
◆ 1,05(1,37)	0,92(1,20)	1290(50,8)	-	890(1960)	●	■	▲
◎ 0,87(1,14)	0,75(0,98)	1140(44,9)	-	900(1980)	●	●	■
■ 0,75(0,98)	0,65(0,85)	1790(70,5)	-	880(1940)	●	●	■

◆ Ковш для тяжелых условий эксплуатации

◎ Скальный ковш для тяжелых условий эксплуатации

■ Ковш для операции зачистки на склоне

● : Применим для материалов с плотностью 2000 кг / м³ (3370 lb/ yd³) и ниже

■ : Применим для материалов с плотностью 1600 кг / м³ (2700 lb/ yd³) и ниже

▲ : Применим для материалов с плотностью 1100 кг / м³ (1850 lb/ yd³) и ниже

ПРИСПОСОБЛЕНИЕ

Конструктивно стрелы и рукояти являются коробчатыми, цельносварными, с низкими напряжениями. Стрела 5,65 м(18' 6") и рукояти 2,0 м(6' 7"), 2,4 м(7' 10") и 2,92 м(9' 7").

УСИЛИЕ КОПАНИЯ

Стрела	Длина	мм (ft-in)	5650 (18' 6")			Примечания
	Масса	кг (lb)	1790 (3950)			
Рукость	Длина	мм (ft-in)	2000 (6' 7")	2400 (7' 10")	2920 (9' 7")	[]: При форсировании мощности
	Масса	кг (lb)	975 (2150)	1045 (2300)	1095 (2410)	
Усилие копания на ковше	SAE	кН	133,4 [145,5]	133,4 [145,5]	133,4 [145,5]	
		кгс	13600 [14840]	13600 [14840]	13600 [14840]	
		фунт-сила	29980 [32710]	29980 [32710]	29980 [32710]	
	ISC	кН	152,0 [165,8]	152,0 [165,8]	152,0 [165,8]	
		кгс	15500 [16910]	15500 [16910]	15500 [16910]	
		фунт-сила	34170 [37280]	34170 [37280]	34170 [37280]	
Напорное усилие рукояти	SAE	кН	144,2 [156,5]	119,6 [129,9]	102,0 [110,7]	
		кгс	14700 [15960]	12200 [13250]	10400 [11290]	
		фунт-сила	32410 [35190]	26900 [29210]	22930 [24900]	
	ISC	кН	151,0 [164,0]	125,5 [136,3]	106,9 [116,1]	
		кгс	15400 [16720]	12800 [13900]	10900 [11830]	
		фунт-сила	33950 [36860]	28220 [30640]	24030 [26090]	

Примечание: В массу стрелы входят гидроцилиндр рукояти, трубопровод и палец

В массу рукояти входят гидроцилиндр ковша, рычажный механизм и палец

Габаритные размеры и рабочие зоны

РАЗМЕРЫ R210W-9S

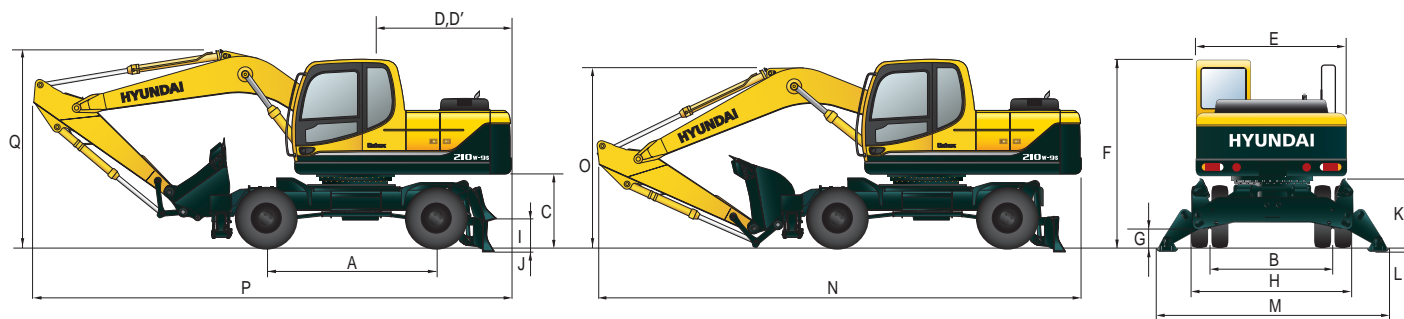

Единицы измерения : мм (ft · in)

A	Колесная база	2800 (9' 2")
B	Колея	1874 (6' 2")
C	Расстояние противовеса от земли	1305 (4' 3")
D	Задний радиус поворота платформы	2800 (9' 2")
D'	Длина до заднего края	2765 (9' 1")
E	Габаритная ширина поворотной платформы	2530 (8' 4")
F	Высота кабины	3180 (10' 5")
G	Мин. дорожный просвет	345 (1' 2")
H	Габаритная ширина нижней платформы	2490 (8' 2")
I	Расстояние отвала от земли	445 (1' 6")
	Глубина опускания отвала	125 (0' 5")
J	Высота отвала	610 (2' 0")
	Ширина отвала	2490 (8' 2")
K	Расстояние выносной опоры от земли	1220 (4' 0")
L	Глубина опускания выносной опоры	120 (0.5")
M	Габаритная ширина выносной опоры	3770 (12' 4")

Единицы измерения : мм (ft · in)

Длина стрелы	5650 (18' 6")		
Длина рукояти	2000 (6' 7")	2400 (7' 10")	2920 (9' 7")
N Длина стрелы во время транспортировки	9680 (31' 9")	9570 (31' 5")	9500 (31' 2")
O Высота стрелы во время транспортировки	3350 (10' 12")	3240 (10' 8")	3150 (10' 4")
P Длина стрелы во время движения	9630 (31' 7")	9550 (31' 4")	9520 (31' 3")
Q Высота стрелы во время движения	3530 (11' 7")	3460 (11' 4")	3440 (11' 3")

РАБОЧИЕ ЗОНЫ R210W-9S

Единицы измерения : мм (ft · in)

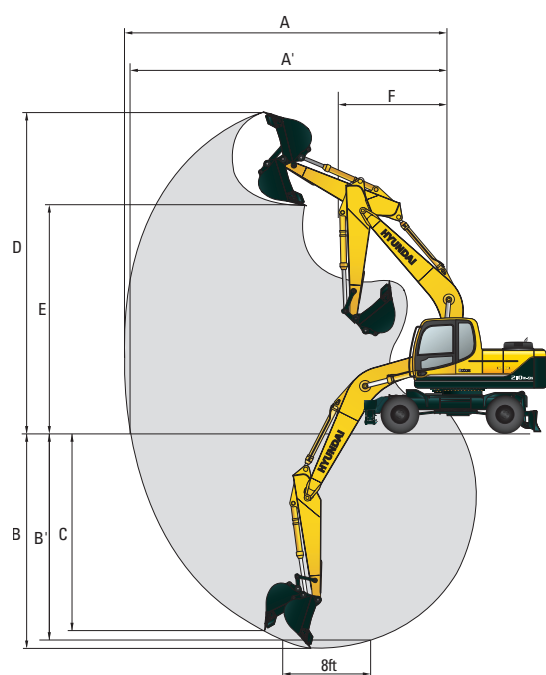

Длина стрелы	5650 (18' 6")		
Длина рукояти	2000 (6' 7")	2400 (7' 10")	2920 (9' 7")
A Макс. радиус копания	9110 (29' 11")	9480 (31' 1")	9960 (32' 8")
A' Макс. радиус копания на уровне земли	8870 (29' 1")	9260 (30' 5")	9750 (32' 12")
B Макс. глубина копания	5480 (17' 12")	5880 (19' 3")	6380 (20' 11")
B' Макс. глубина копания (на уровне 8')	5240 (17' 2")	5670 (18' 7")	6210 (20' 4")
C Макс. глубина вертикальной стенки выемки	4970 (16' 4")	5440 (17' 10")	5810 (19' 1")
D Максимальная высота копания	9500 (31' 2")	9730 (31' 11")	10000 (32' 10")
E Максимальная высота разгрузки	6670 (21' 11")	6900 (22' 8")	7160 (23' 6")
F Мин. радиус поворота	3700 (12' 2")	3620 (11' 11")	3580 (11' 9")

Грузоподъемность

R210W-9S



Номинальная характеристика - фронтальная over-front



Номинальные характеристики - бортовая или поворот на 360 градусов

Стрела: 5,65 м (18' 6") / Рукоть : 2,40 м (7' 10") / Ковш : 0,80 м³(1,05 yd³) с горкой по SAE / С опущенной передней выносной опорой и задним бульдозерным отвалом

Высота точки приложения нагрузки м (ft)		Радиус загрузки										При макс. радиусе			
		1,5 м (5 ft)		3,0 м (10 ft)		4,5 м (15 ft)		6,0 м (20 ft)		7,5 м (25 ft)		Вместимость	Вынос м (ft)		
7,5 м (25 ft)	кг фунт												*3810 *8400	3690 8140	7,34 (24,1)
6,0 м (20 ft)	кг фунт						*4150 *9150	*4150 *9150					*3910 *8620	2890 6370	8,31 (27,3)
4,5 м (15 ft)	кг фунт				*5500 *12130	*5500 *12130	*4710 *10380	*4710 *10380	*4390 *9680	3350 7390			*4050 *8930	2500 5510	8,87 (29,1)
3,0 м (10 ft)	кг фунт				*7330 *16160	*7330 *16160	*5550 *12240	4700 10360	*4760 *10490	3230 7120			*4230 *9330	2320 5110	9,10 (29,9)
1,5 м (5 ft)	кг фунт				*8950 *19730	6970 15370	*6390 *14090	4450 9810	*5180 *11420	3110 6860			*4430 *9770	2300 5070	9,05 (29,7)
Ground	кг фунт			*9840 *21690	*9840 *21690	*9780 *21560	6720 14820	*6980 *15390	4290 9460	*5480 *12080	3030 6680		*4640 *10230	2440 5380	8,70 (28,5)
-1,5 м (-5 ft)	кг фунт	*10680 *23550	*10680 *23550	*14730 *32470	14050 30970	*9850 *21720	6680 14730	*7130 *15720	4230 9330			*4830 *10650	2820 6220	8,00 (26,2)	
-3,0 м (-10 ft)	кг фунт	*15190 *33490	*15190 *33490	*13270 *29260	*13270 *29260	*9140 *20150	6780 14950	*6600 *14550	4300 9480			*4870 *10740	3730 8220	6,84 (22,4)	
-4,5 м (-15 ft)	кг фунт			*10270 *22640	*10270 *22640	*7070 *15590	*7070 *15590								

Стрела: 5,65 м (18' 6") / Рукоть : 2,40 м (7' 10") / Ковш : 0,80 м³(1,05 yd³) с горкой по SAE / С опущенной передней выносной опорой и задним бульдозерным отвалом

Высота точки приложения нагрузки м (ft)		Радиус загрузки										При макс. радиусе			
		1,5 м (5 ft)		3,0 м (10 ft)		4,5 м (15 ft)		6,0 м (20 ft)		7,5 м (25 ft)		Вместимость	Вынос м (ft)		
7,5 м (25 ft)	кг фунт												*3810 *8400	2180 4810	7,34 (24,1)
6,0 м (20 ft)	кг фунт							*4150 *9150	3110 6860				*8400 7300	4810 3590	8,31 (27,3)
4,5 м (15 ft)	кг фунт				*5500 *12130	4770 10520	*4710 *10380	2930 6460	3840 8470	1900 4190			2890 6370	1350 2980	8,87 (29,1)
3,0 м (10 ft)	кг фунт				*7330 *16160	4220 9300	5400 11900	2690 5930	3730 8220	1800 3970			2700 5950	1220 2690	9,10 (29,9)
1,5 м (5 ft)	кг фунт				8100 17860	3780 8330	5140 11330	2470 5450	3600 7940	1690 3730			2680 5910	1200 2650	9,05 (29,7)
Ground	кг фунт			*9840 *21690	6700 14770	7850 17310	3570 7870	4970 10960	2320 5110	3520 7760	1610 3550		2840 6260	1280 2820	8,70 (28,5)
-1,5 м (-5 ft)	кг фунт	*10680 *23550	*10680 *23550	*14730 *32470	6770 14930	7800 17200	3530 7780	4920 10850	2270 5000			3270 7210	1520 3350	8,00 (26,2)	
-3,0 м (-10 ft)	кг фунт	*15190 *33490	*15190 *33490	*13270 *29260	6960 15340	7900 17420	3620 7980	4990 11000	2330 5140			4290 9460	2080 4590	6,84 (22,4)	
-4,5 м (-15 ft)	кг фунт			*10270 *22640	7350 16200	*7070 *15590	3880 8550								

1. Грузоподъемность соответствует стандартам SAE J1097, ISO 10567.

2. Грузоподъемность серий ROBEX не превышает 75% от опрокидывающего груза, при установке машины на плотном грунте или 87% мощности гидравлики.

3. Точкой загрузки является крюк, находящийся на задней стороне ковша.













4. (*) указывает на груз, ограниченный мощностью гидравлики.

Грузоподъемность













R210W-9S

 Номинальная характеристика - фронтальная over-front  Номинальные характеристики - бортовая или поворот на 360 градусов

Стрела: 5,65 м (18' 6") / Рукоять: 2,92 м (9' 7") / Ковш: 0,80 м³(1,05 yd³) с горкой по SAE / С опущенной передней выносной опорой и задним бульдозерным отвалом

Высота точки приложения нагрузки м (ft)	Радиус загрузки										При макс. радиусе			
	1,5 м (5 ft)		3,0 м (10 ft)		4,5 м (15 ft)		6,0 м (20 ft)		7,5 м (25 ft)		Вместимость		Вынос м (ft)	
														
9,0 м (30 ft)	кг											*3410	*3410	6,52
	фунт											*7520	*7520	(21,4)
7,5 м (25 ft)	кг											*3470	*3470	7,96
	фунт											*7650	*7650	(26,1)
6,0 м (20 ft)	кг								*2690	*2690		*3580	3140	8,85
	фунт								*5930	*5930		*7890	6920	(29,0)
4,5 м (15 ft)	кг						*4210	*4210	*3980	*3980		*3720	2770	9,37
	фунт						*9280	*9280	*8770	*8770		*8200	6110	(30,7)
3,0 м (10 ft)	кг		*10720	*10720	*6550	*6550	*5090	*5090	*4410	3970		*3890	2600	9,59
	фунт		*23630	*23630	*14440	*14440	*11220	*11220	*9720	8750		*8580	5730	(31,5)
1,5 м (5 ft)	кг		*8900	*8900	*8350	*8350	*6020	5510	*4900	3820		*4080	2570	9,54
	фунт		*19620	*19620	*18410	*18410	*13270	12150	*10800	8420		*8990	5670	(31,3)
Ground	кг		*10210	*10210	*9470	8490	*6730	5290	*5300	3710		*4290	2710	9,21
Line	фунт		*22510	*22510	*20880	18720	*14840	11660	*11680	8180		*9460	5970	(30,2)
-1,5 м (-5 ft)	кг	*9470	*9470	*13480	*13480	*9820	8360	*7060	5190	*5440	3660	*4500	3060	8,56
	фунт	*20880	*20880	*29720	*29720	*21650	18430	*15560	11440	*11990	8070	*9920	6750	(28,1)
-3,0 м (-10 ft)	кг	*12940	*12940	*14070	*14070	*9430	8410	*6830	5220			*4640	3860	7,50
	фунт	*28530	*28530	*31020	*31020	*20790	18540	*15060	11510			*10230	8510	(24,6)
-4,5 м (-15 ft)	кг			*11670	*11670	*7990	*7990							
	фунт			*25730	*25730	*17610	*17610							

Стрела: 5,65 м (18' 6") / Рукоять: 2,92 м (9' 7") / Ковш: 0,80 м³(1,05 yd³) с горкой по SAE / С опущенной передней выносной опорой и задним бульдозерным отвалом

Высота точки приложения нагрузки м (ft)	Радиус загрузки										При макс. радиусе				
	1,5 м (5 ft)		3,0 м (10 ft)		4,5 м (15 ft)		6,0 м (20 ft)		7,5 м (25 ft)		Вместимость		Вынос м (ft)		
															
9,0 м (30 ft)	кг											*3410	2840	6,52	
	фунт											*7520	6260	(21,4)	
7,5 м (25 ft)	кг											*3470	1870	7,96	
	фунт											*7650	4120	(26,1)	
6,0 м (20 ft)	кг								*2690	2010		2970	1420	8,85	
	фунт								*5930	4430		6550	3130	(29,0)	
4,5 м (15 ft)	кг						*4210	2990	3880	1930		2610	1190	9,37	
	фунт						*9280	6590	8550	4250		5750	2620	(30,7)	
3,0 м (10 ft)	кг		*10720	7970	*6550	4340	*5090	2730	3740	1810		2450	1070	9,59	
	фунт		*23630	17570	*14440	9570	*11220	6020	8250	3990		5400	2360	(31,5)	
1,5 м (5 ft)	кг		*8900	6830	8180	3840	5160	2470	3590	1670		2420	1040	9,54	
	фунт		*19620	15060	18030	8470	11380	5450	7910	3680		5340	2290	(31,3)	
Ground	кг		*10210	6570	7830	3550	4950	2290	3480	1570		2550	1100	9,21	
Line	фунт		*22510	14480	17260	7830	10910	5050	7670	3460		5620	2430	(30,2)	
-1,5 м (-5 ft)	кг	*9470	*9470	*13480	6590	7710	3450	4850	2200	3440		1530	2880	1290	8,56
	фунт	*20880	*20880	*29720	14530	17000	7610	10690	4850	7580		3370	6350	2840	(28,1)
-3,0 м (-10 ft)	кг	*12940	*12940	*14070	6740	7760	3790	4870	2220				3630	1700	7,50
	фунт	*28530	*28530	*31020	14860	17110	7690	10740	4890				8000	3750	(24,6)
-4,5 м (-15 ft)	кг			*11670	7050	7980	3670								
	фунт			*25730	15540	17590	8090								

1. Грузоподъемность соответствует стандартам SAE J1097, ISO 10567.

2. Грузоподъемность серий ROBEX не превышает 75% от опрокидывающего груза, при установке машины на плотном грунте или 87% мощности гидравлики.

3. Точкой загрузки является крюк, находящийся на задней стороне ковша.













4. (*) указывает на груз, ограниченный мощностью гидравлики.

Грузоподъемность













R210W-9S

 Номинальная характеристика - фронтальная over-front  Номинальные характеристики - бортовая или поворот на 360 градусов

Стрела: 5,65 м (18' 6") / Рукоять: 2,92 м (9' 7") / Ковш: 0,80 м³(1,05 yd³) с горкой по SAE / С опущенной передней выносной опорой и задним бульдозерным отвалом

Высота точки приложения нагрузки м (ft)		Радиус загрузки										При макс. радиусе			
		1,5 м (5 ft)		3,0 м (10 ft)		4,5 м (15 ft)		6,0 м (20 ft)		7,5 м (25 ft)		Вместимость	Вынос		
														м (ft)	
9,0 м (30 ft)	кг												*3410	*3410	6,52
	фунт												*7520	*7520	(21,4)
7,5 м (25 ft)	кг												*3470	3210	7,96
	фунт												*7650	7080	(26,1)
6,0 м (20 ft)	кг								*2690	*2690			*3580	2580	8,85
	фунт								*5930	*5930			*7890	5690	(29,0)
4,5 м (15 ft)	кг						*4210	*4210	*3980	3380			*3720	2250	9,37
	фунт						*9280	*9280	*8770	7450			*8200	4960	(30,7)
3,0 м (10 ft)	кг			*10720	*10720	*6550	*6550	*5090	4750	*4410	3250		*3890	2090	9,59
	фунт			*23630	*23630	*14440	*14440	*11220	10470	*9720	7170		*8580	4610	(31,5)
1,5 м (5 ft)	кг			*8900	*8900	*8350	7040	*6020	4460	*4900	3100		*4080	2070	9,54
	фунт			*19620	*19620	*18410	15520	*13270	9830	*10800	6830		*8990	4560	(31,3)
Ground	кг			*10210	*10210	*9470	6700	*6730	4260	*5300	2990		*4290	2180	9,21
	фунт			*22510	*22510	*20880	14770	*14840	9390	*11680	6590		*9460	4810	(30,2)
-1,5 м (-5 ft)	кг	*9470	*9470	*13480	*13480	*9820	6590	*7060	4160	*5440	2950		*4500	2470	8,56
	фунт	*20880	*20880	*29720	*29720	*21650	14530	*15560	9170	*11990	6500		*9920	5450	(28,1)
-3,0 м (-10 ft)	кг	*12940	*12940	*14070	14020	*9430	6640	*6830	4190				*4640	3130	7,50
	фунт	*28530	*28530	*31020	30910	*20790	14640	*15060	9240				*10230	6900	(24,6)
-4,5 м (-15 ft)	кг			*11670	*11670	*7990	6850								
	фунт			*25730	*25730	*17610	15100								

Стрела: 5,65 м (18' 6") / Рукоять: 2,92 м (9' 7") / Ковш: 0,80 м³(1,05 yd³) с горкой по SAE / С опущенной передней выносной опорой и задним бульдозерным отвалом

Высота точки приложения нагрузки м (ft)		Радиус загрузки										При макс. радиусе			
		1,5 м (5 ft)		3,0 м (10 ft)		4,5 м (15 ft)		6,0 м (20 ft)		7,5 м (25 ft)		Вместимость	Вынос		
														м (ft)	
9,0 м (30 ft)	кг												*3410	2840	6,52
	фунт												*7520	6260	(21,4)
7,5 м (25 ft)	кг												*3470	1870	7,96
	фунт												*7650	4120	(26,1)
6,0 м (20 ft)	кг									*2690	2010		2970	1420	8,85
	фунт									*5930	4430		6550	3130	(29,0)
4,5 м (15 ft)	кг							*4210	2990	3880	1930		2610	1190	9,37
	фунт							*9280	6590	8550	4250		5750	2620	(30,7)
3,0 м (10 ft)	кг			*10720	7970	*6550	4340	*5090	2730	3740	1810		2450	1070	9,59
	фунт			*23630	17570	*14440	9570	*11220	6020	8250	3990		5400	2360	(31,5)
1,5 м (5 ft)	кг			*8900	6830	8180	3840	5160	2470	3590	1670		2420	1040	9,54
	фунт			*19620	15060	18030	8470	11380	5450	7910	3680		5340	2290	(31,3)
Ground	кг			*10210	6570	7830	3550	4950	2290	3480	1570		2550	1100	9,21
	фунт			*22510	14480	17260	7830	10910	5050	7670	3460		5620	2430	(30,2)
-1,5 м (-5 ft)	кг	*9470	*9470	*13480	6590	7710	3450	4850	2200	3440	1530		2880	1290	8,56
	фунт	*20880	*20880	*29720	14530	17000	7610	10690	4850	7580	3370		6350	2840	(28,1)
-3,0 м (-10 ft)	кг	*12940	*12940	*14070	6740	7760	3490	4870	2220				3630	1700	7,50
	фунт	*28530	*28530	*31020	14860	17110	7690	10740	4890				8000	3750	(24,6)
-4,5 м (-15 ft)	кг			*11670	7050	7980	3670								
	фунт			*25730	15540	17590	8090								

1. Грузоподъемность соответствует стандартам SAE J1097, ISO 10567.

2. Грузоподъемность серий ROBEX не превышает 75% от опрокидывающего груза, при установке машины на плотном грунте или 87% мощности гидравлики.

3. Точкой загрузки является крюк, находящийся на задней стороне ковша.

4. (*) указывает на груз, ограниченный мощностью гидравлики.